

MINICAM24

РУКОВОДСТВО ПОЛЬЗОВАТЕЛЯ

**Портативный мини проектор Киноен,
1920x1080**



СОДЕРЖАНИЕ

1. Об устройстве	3
2. Использование	4
3. Подключение к Android.....	5
4. Настройка на IOS	8
5. Гарантийное обслуживание неисправного товара	8
Товар надлежащего качества	10
Товар ненадлежащего качества	10

1. Об устройстве

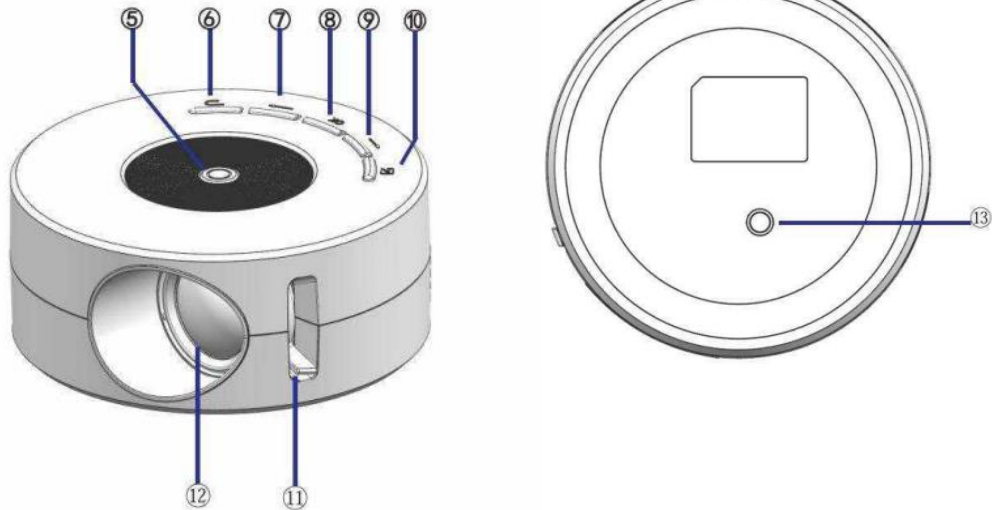
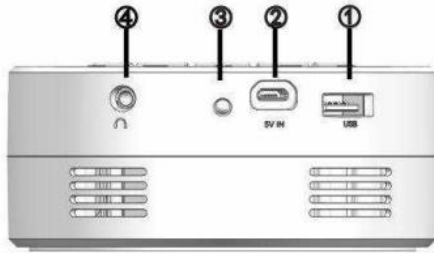

- 1. USB;
- 2. 55 В ВХОД;
- 3. ИК-вход;
- 4. Наушники;
- 5. Кнопка питания;
- 6. ESC;
- 7. Вправо;

- 8. ОК;
- 9. Влево;
- 10. Вход;
- 11. Фокус;
- 12. Объектив;
- 13. Отверстие для фиксации.

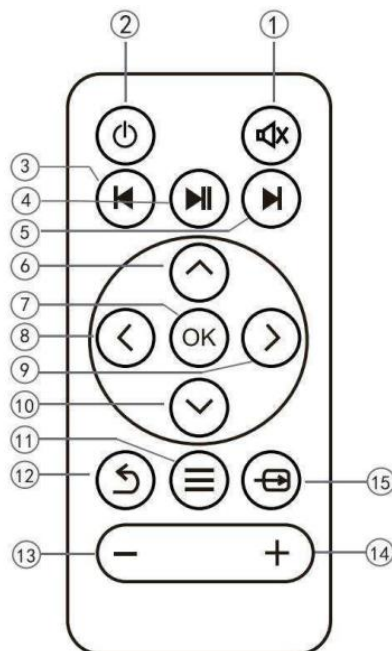

1. Отключить звук;
2. Питание;
3. Предыдущий\FB;
4. Воспроизведение\пауза;
5. Следующий\FF;
6. Вверх;
7. ОК;
8. Влево;

9. Вправо;
10. Вниз;
11. Меню;
12. ESC;
13. Громкость —;
14. Громкость +;
15. Ввод.

2. Использование

Управление:

Нажмите и удерживайте кнопку питания (рис. 2), чтобы включить/выключить проектор, когда он находится в режиме ожидания.

Пульт дистанционного управления:

Нажмите кнопку включения/выключения питания (рис. 3) на пульте дистанционного управления, чтобы включить/выключить проектор, когда он находится в режиме ожидания.

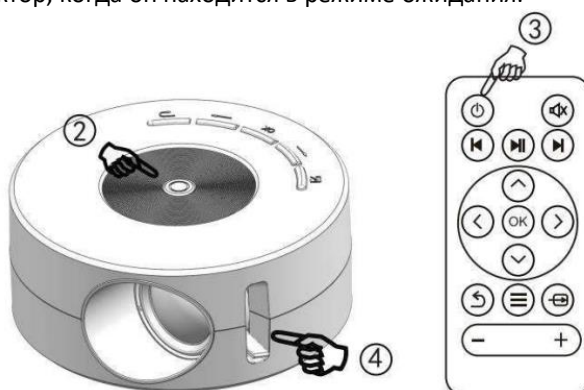

Расположите проектор с объективом вертикально к стене или экрану, включите проектор, отрегулируйте фокус (как на рис. 4) до тех пор, пока изображение не станет четким.

Вставьте USB-накопитель в соответствующее место, как показано на рис. 5. Выберите соответствующий значок и войдите в подменю. Movie для видеофайлов, Photo для файлов изображений, Music для аудиофайлов, E-book для файлов TXT и нажмите ОК для отображения.



Поддерживаемые форматы:

Audio: MP3/APE/OGG/AAC/FLAC/ATRAC.

Photo: JPEG/BMP/PNG/GIF.

Video: MKV/AVI/MOV/MP4/TS/ASF/FLV/PMP/MPG/VOB/WMV.

E-book: Txt.

Подключение к телефону при помощи miniJack 3.5:



3. Подключение к Android

Нажмите «Input», чтобы войти и выбрать «Wirecast»:



Используйте оригинальный кабель для передачи данных, вставьте его в USB-порт проектора. Нажмите «Просмотреть», чтобы загрузить приложение, нажмите «Скачать»:



Нажмите «Уставить» и «Открыть»:

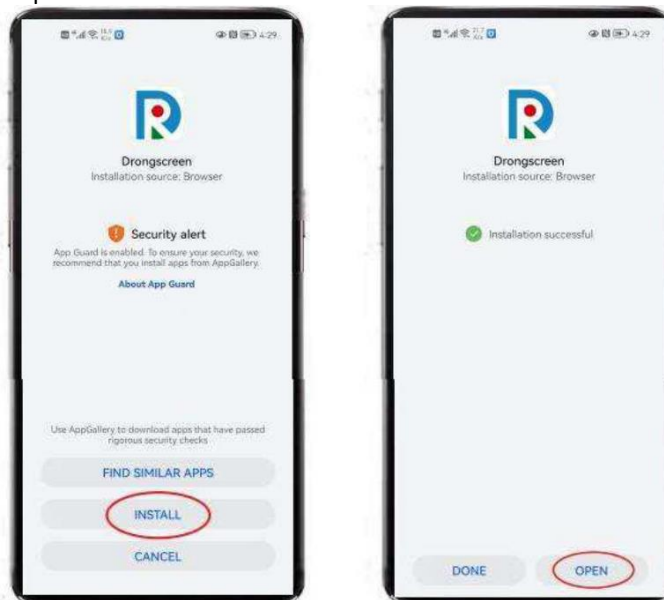

Нажмите «ОК», затем «Разрешить»:

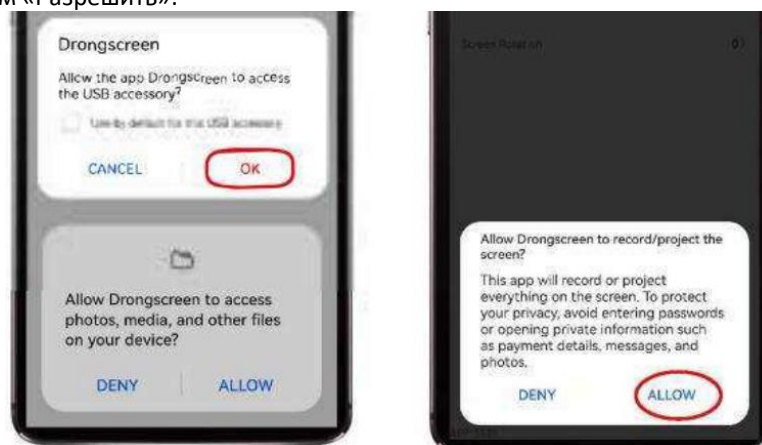

Нажмите «Разрешить», затем «Открыть»:

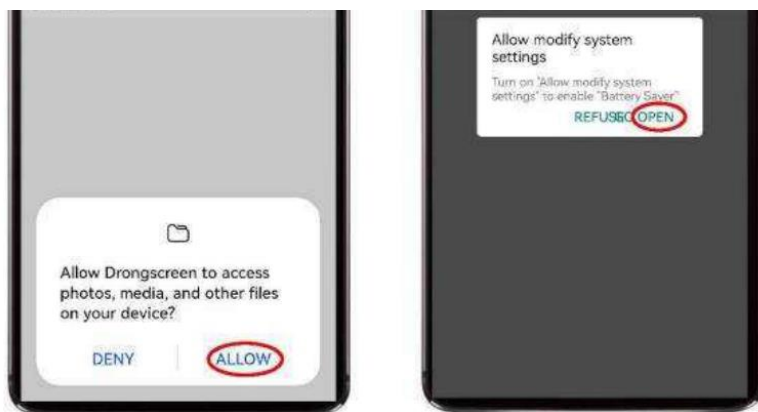

Нажмите «Открыть»:



После завершения, если какая-либо часть не синхронизирована успешно, перейдите к следующему шагу. Отсоедините USB-кабель и снова вставьте его для подключения.

Нажмите «ОК», затем «Разрешить»:

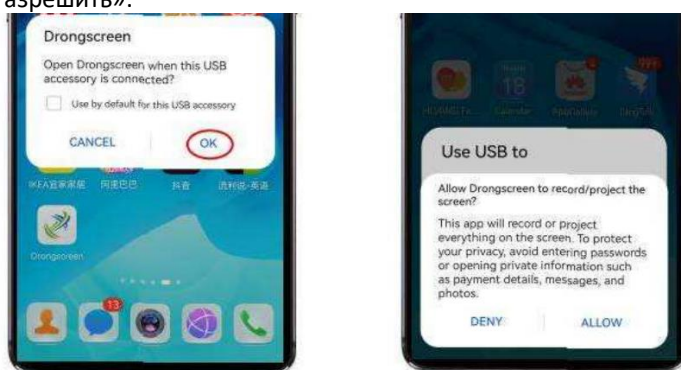

Установка завершена.

Решение проблемы отсутствия всплывающего окна с предложением загрузить файл при первом подключении:

Нажмите «Input», чтобы войти и выбрать «Wirecast»:



После подключения не появляется запрос на загрузку.
Нажмите «Настройки».
Нажмите «Параметры разработчика».
Нажмите «Выбрать конфигурацию USB».
Выберите «MIDI»:



Нажмите «Просмотр» после появления всплывающего окна:



4. Настройка на IOS

Нажмите «Input», чтобы войти и выбрать «Wirecast»:



Используйте оригинальный кабель для передачи данных, вставьте его в USB-порт проектора, нажмите «Доверять», введите пароль:

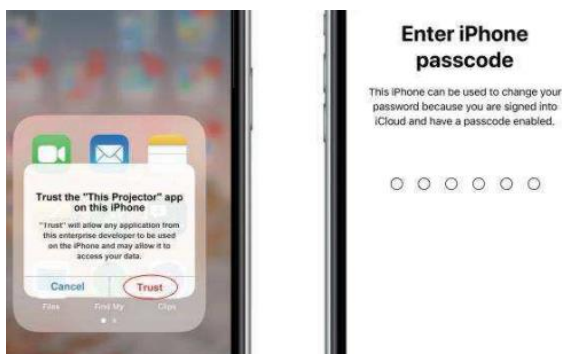

Настройка завершена.

5. Гарантийное обслуживание неисправного товара

Если в купленном Вами товаре в течение установленного гарантийного срока обнаружены недостатки, Вы по своему выбору вправе:

- потребовать замены на товар этой же марки (этой же модели и (или) артикула)
- потребовать замены на такой же товар другой марки (модели, артикула) с соответствующим перерасчетом покупной цены;

- потребовать соразмерного уменьшения покупной цены;
- потребовать незамедлительного безвозмездного устранения недостатков товара или возмещения расходов на их исправление потребителем или третьим лицом;
- отказаться от исполнения договора купли-продажи и потребовать возврата уплаченной за товар суммы. В этом случае Вы обязаны вернуть товар с недостатками продавцу за его счет.

В отношении **технически сложного товара** Вы в случае обнаружения в нем недостатков по своему выбору вправе:

- отказаться от исполнения договора купли-продажи и потребовать возврата уплаченной за такой товар суммы;
- предъявить требование о его замене на товар этой же марки (модели, артикула) или на такой же товар другой марки (модели, артикула) с соответствующим перерасчетом покупной цены.

Срок предъявления вышеназванных требований составляет 15 дней со дня передачи Вам такого товара. По истечении указанного 15-дневного срока данные требования подлежат удовлетворению в одном из следующих случаев:

- обнаружение существенного недостатка товара (существенный недостаток товара: неустранимый недостаток или недостаток, который не может быть устранен без несоразмерных расходов или затрат времени, или выявляется неоднократно, или проявляется вновь после его устранения);
- нарушение установленных законом РФ «О защите прав потребителей» сроков устранения недостатков товара;
- невозможность использования товара в течение каждого года гарантийного срока в совокупности более чем тридцать дней вследствие неоднократного устранения его различных недостатков.

В случае если Вы приобрели уцененный или бывший в употреблении товар ненадлежащего качества, и были заранее предупреждены о недостатках, из-за которых произошла уценка, в письменной форме, то претензии по таким недостаткам не принимаются.

Важно! Необходимо использовать услуги квалифицированных специалистов по подключению, наладке и пуску в эксплуатацию технически сложных товаров, которые по техническим требованиям не могут быть пущены в эксплуатацию без участия соответствующих специалистов.

Условия проведения гарантийного обслуживания

- Фактическое наличие неисправного товара в момент обращения в сервисный центр;
- Гарантийное обслуживание товаров, гарантию на которые дает производитель, осуществляется в специализированных сервисных центрах;
- Гарантийное обслуживание неисправных товаров, купленных в интернет-магазинах ООО Максмол-групп, возможно в нашем сервисном центре по телефону 8-800-200-85-66
- Срок гарантийного обслуживания не превышает 45 дней;
- Гарантийное обслуживание осуществляется в течение всего гарантийного срока, установленного на товар;
- При проведении ремонта срок гарантии продлевается на период нахождения товара в ремонте.

Право на гарантийный ремонт не распространяется на случаи

- неисправность устройства вызвана нарушением правил его эксплуатации, транспортировки и хранения.
- на устройстве отсутствует, нарушен или не читается оригинальный серийный номер;
- на устройстве отсутствуют или нарушены заводские или гарантийные пломбы и наклейки;
- ремонт, техническое обслуживание или модернизация устройства производились лицами, не уполномоченными на то компанией-производителем;
- дефекты устройства вызваны использованием устройства с программным обеспечением, не входящим в комплект поставки устройства, или не одобренным для совместного использования производителем устройства;

- дефекты устройства вызваны эксплуатацией устройства в составе комплекта неисправного оборудования;
- обнаруживается попадание внутрь устройства посторонних предметов, веществ, жидкостей, насекомых и т.д.;
- неисправность устройства вызвана прямым или косвенным действием механических сил, химического, термического воздействия, излучения, агрессивных или нейтральных жидкостей, газов или иных токсичных или биологических сред, а так же любых иных факторов искусственного или естественного происхождения, кроме тех случаев, когда такое воздействие прямо допускается «Руководством пользователя»;
- неисправность устройства вызвана действием сторонних обстоятельств (стихийных бедствий, скачков напряжения электропитания и т.д.);
- неисправность устройства вызвана несоответствием Государственным Стандартам параметров питающих, телекоммуникационных и кабельных сетей;
- иные случаи, предусмотренные производителями.

Гарантийные обязательства не распространяются на расходные элементы и материалы (элементы питания, картриджи, кабели подключения и т.п.).

Товар надлежащего качества

Вы вправе обменять товар надлежащего качества на аналогичный товар в течение 14 дней, не считая дня покупки.

Обращаем Ваше внимание, что основная часть нашего ассортимента – **технически сложные товары** бытового назначения (электроника, фотоаппаратура, бытовая техника и т.п.).

Указанные товары, согласно [Постановлению Правительства РФ от 31.12.2020 № 2463](#), обмену как товары надлежащего качества не подлежат. Возврат таких товаров не предусмотрен [Законом РФ от 07.02.1992 № 2300-1](#).

Товар ненадлежащего качества

Если в приобретенном Вами товаре выявлен недостаток вы вправе по своему выбору заявить одно из требований, указанных в [ст.18 Закона РФ от 07.02.1992 № 2300-1 \(ред. от 11.06.2021\) О защите прав потребителей](#). Для этого можете обратиться в сервисный центр Максмолл по телефону 8-800-200-85-66. Тем не менее, если указанный товар относится к технически сложным, утв. [Постановлением от 10 ноября 2011 г. № 924](#), то указанные в ст.18 требования могут быть заявлены только в течение 15 календарных дней с даты покупки.

По истечении 15 дней предъявление указанных требований возможно в случаях если:

- обнаружен существенный недостаток;
- нарушены сроки устранения недостатков;
- товар не может использоваться в совокупности более тридцати дней в течение каждого года гарантийного срока в связи с необходимостью неоднократного устранения производственных недостатков.

Если у вас остались какие-либо вопросы по использованию или гарантийному обслуживанию товара, свяжитесь с нашим отделом технической поддержки в чате WhatsApp. Для этого запустите приложение WhatsApp. Нажмите на значок камеры в правом верхнем углу и отсканируйте QR-код приведенный ниже камерой вашего смартфона.

Сервисный Центр
Контакт WhatsApp



Приятного использования!